

# オプション装置

# モリの自動パイプ切断

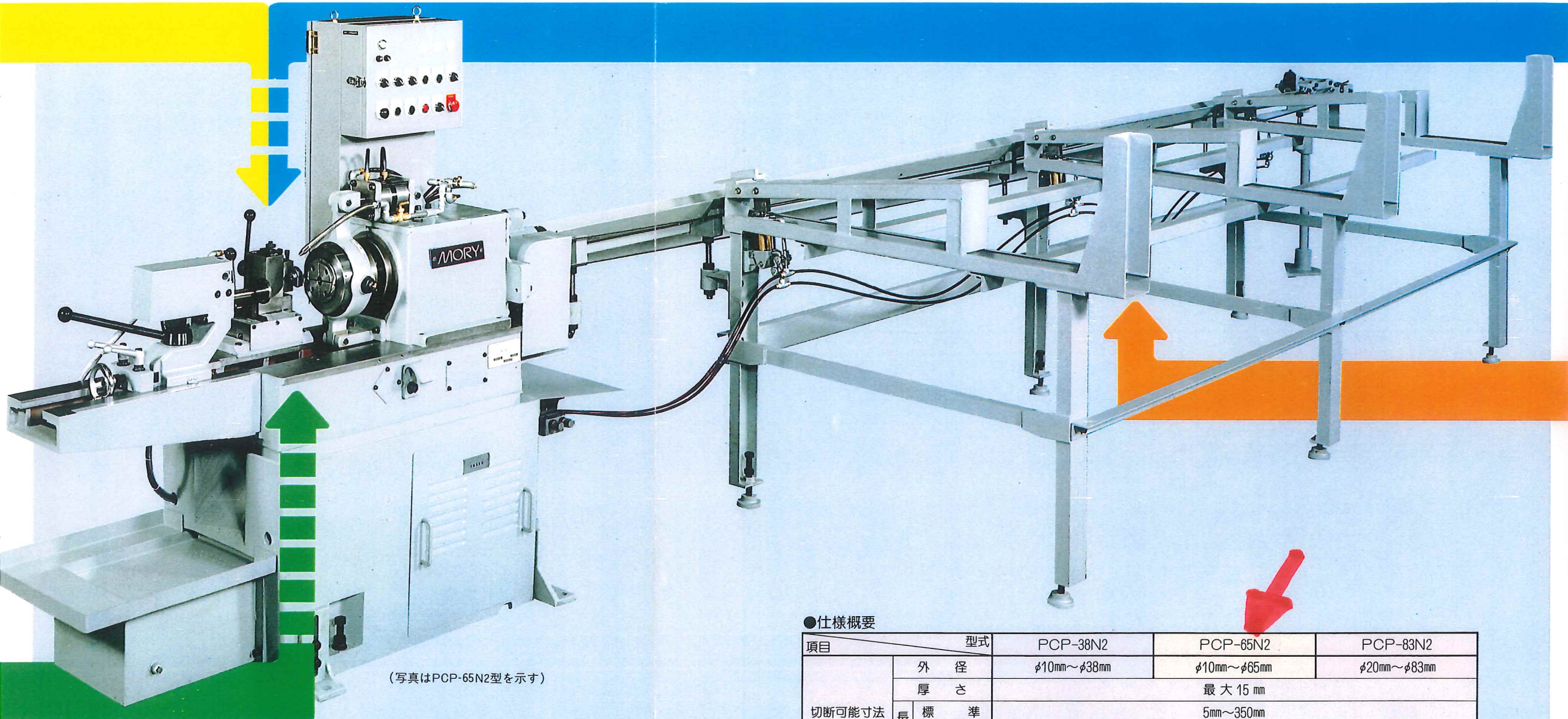

(写真はPCP-65N2型を示す)

●寸法図(PCP-N2型)

[原管長さ5,500mmの場合  
ただしロングノーズ仕様の場合は900mmさらに長くなります]

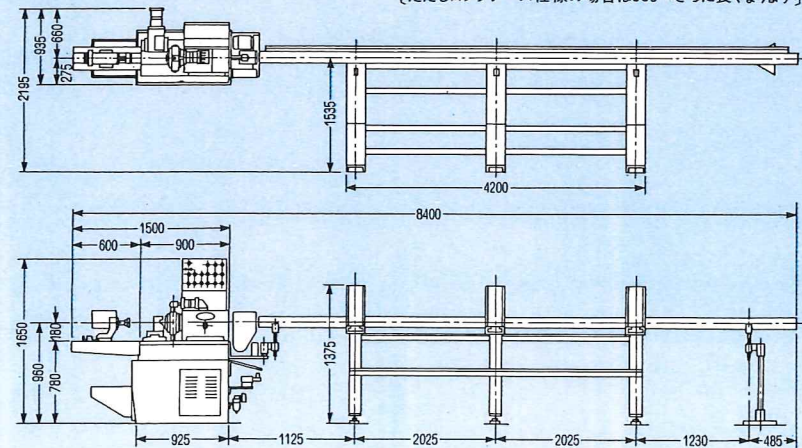

●仕様概要

項目	型式	PCP-38N2	PCP-65N2	PCP-83N2	
切断可能寸法	外径	φ10mm~φ38mm	φ10mm~φ65mm	φ20mm~φ83mm	
	厚さ	最大15mm			
	長さ	標準	5mm~350mm		
		Lヘッド使用	最大1500mm		
	丸棒	φ10mm~φ30mm			
主軸回転数		600・1,000 r.p.m	270・380・560・800 r.p.m	155・220・320・455 r.p.m	
電動機	主軸用	1.5kW	2.2kW		
	送り用	0.4kW×2			
寸法	本体	全長1,500mm×幅935mm			
	送り装置	全長6,900mm×幅1,650mm (原管長さ5,500mmの場合)			
重量	本体	750kg	800kg	850kg	
	送り装置	200kg			
常用空気圧力		5kg/cm <sup>2</sup>			
切断時間(能力)		軟鋼パイプ(外径φ22.2mm×厚さ1.2mm×長さ100mm)の場合……4秒 軟鋼丸棒(外径φ22.2mm×長さ100mm)の場合……14秒			